

DuPont™ Cromaprint® 18UV

SISTEMA DIGITAL DE IMPRESIÓN

DuPont Imaging Technologies

Los sistemas de digitales de impresión DuPont™ Cromaprint® UV le permiten obtener impresiones a color adecuadas a sus necesidades abarcando una gran variedad de aplicaciones de impresión especializada tales como, señales, gráficos, carteles, etc. Cada sistema de impresión de gran formato DuPont™ Cromaprint® proporciona una impresión a color de excelente calidad, sobre materiales de impresión rígidos o flexibles y sin acondicionar previamente la superficie de impresión.

El sistema de impresión digital DuPont™ Cromaprint® 18UV es una solución de producción e impresión totalmente integrada que incluye: una impresora de capacidad industrial, mesas de entrada y salida para soportar los materiales de impresión rígidos, sistema de alimentación automática rollo a rollo, servidor de impresión, programa de gestión y control del color DuPont™ Cromanet®, programa de gestión de flujo de trabajo, tintas de impresión DuPont con gama de color ampliada, instalación y cursillo de manejo del sistema, además contará con una amplia y competente red de asistencia técnica postventa.

Los sistemas de impresión Cromaprint® UV han sido diseñados para trabajar de una manera versátil y al mismo tiempo con una excepcional facilidad de uso, consiguiendo una sucesión rápida entre trabajos, incluso en el cambio de impresión desde soportes de impresión rígidos a soportes de impresión flexibles.

La avanzada y exclusiva tecnología de secado de tinta, DuPont™ Cromaprint® UV, combina la futurista tecnología de dispersión de pigmento con una gama de color ampliada de 4 colores, de inyección de tinta, consiguiendo un secado rápido de alto brillo, uniforme utilizando niveles de energía muy bajos, proporcionando además una gran precisión y reproducción del color sobre una gran variedad de soportes de impresión. Las aplicaciones de la tecnología de Cromaprint® incluyen: impresión digital directa en la mayoría de materiales rígidos (PVC, estireno, láminas de espuma, aluminio, policarbonato, madera y cartón ondulado), así como los soportes flexibles más comunes (films de poliéster, textiles sintéticos, polivinilo, Tyvek®) y una gran mayoría de polímeros especializados.

Calidad, versatilidad, rapidez y la filosofía de una compañía dedicada a la innovación tecnológica y al servicio del consumidor hacen que Cromaprint® UV forme parte del creciente mercado de inyección de tinta.



*Photo of prototype

Tecnología del sistema

Breve descripción

Sistema de impresión digital Inkjet, con tintas de secado UV. Combina la impresión de soportes rígidos con la impresión rollo a rollo, con un ancho máximo de 1,83 metros (72 pulgadas)

Cromaprint® Tintas de secado UV



4 Colores – en botellas de 3 litros.
Cyan
Magenta
Amarillo
Negro

Cabezal Impresor

8 Cabezales Spectra Galaxy 256 con control de temperatura (2 cabezales por color)

Ancho Máx. Rígido y rollo

1,83mt / 72 pulgadas

Long. Máx. Rígido

2,5 mt / 96 pulgadas
(incluye las mesas soporte)

Long. Máx. Rollo

La longitud total del rollo ó 100 mt / 328 Feet

Grosor Máx. Material

Hasta 25,4 mm / 1 pulgadas

Sistema de recogida automatizado & Mesas de Medios Rígidos

Incluido en la configuración estándar

Avance del material

Sistema de alimentación por fricción mediante rodillos de presión individuales y vacío asistido

Resoluciones de Impresión / Productividad

- Selector de ocho modos de impresión mediante la combinación de la tecnología de dispersión / tramado de DuPont™
- Impresión uní y bi-direccional
- Impresión con el sistema de Alta Calidad de Imagen y múltiples pasadas
- Resoluciones de hasta 1000dpi

Modos de Producción	Velocidad / hora
Modo Extra Rápido	61,8m ² (665ft ²)
Modo de Producción Típica	37,3m ² (402ft ²) ó 19m ² (204ft ²)
Modo de Calidad Extra	10m ² (108ft ²)



The miracles of science™

“Color any way you want it”

Condiciones de instalación

Voltaje y corriente:

Fuente de alimentación – 220Vac, monofásica 30Amp, 50/60Hz

Temperatura de Operación: 20° C - 30° C / 68° F - 85° F

Humedad de Operación: 30% - 70% (no condensada)

Almacenamiento de la tinta: Las tintas Cromaprint® deben de almacenarse a una temperatura comprendida entre 4°C - 35°C (40°F- 95°F)

Dimensiones (Largo x Ancho x Alto):

Impresora (Sin ruedas)

330cm x 70cm x 137cm / 10,83ft x 2,30ft x 4,49ft

(Pasa por casi todas las configuraciones estandarizadas de puertas de dos hojas)

Sistema completo (con ruedas):

330cm x 220cm x 137cm / 10,83ft x 7,23ft x 4,49ft

Peso Neto (sin embalaje): <400 kg (882 lb)

Extractor de Aire: Ventilación directa, (por favor compruebe su legislación local al respecto)

Espacio de Trabajo: Mínimo 4.88m (16ft). El espacio necesario delantero y traseo para realizar la impresión sobre soportes rígidos es 122 cm x 244 cm (4ft x 8ft)

Software y Control de la impresión

Servidor controlador de impresión DuPont™ Cromanet®:

Integrados, basados en Windows 2000, gestionados por el usuario mediante panel frontal de LCD:

- Controles de funciones y tramas
- Control del color
- RIP/WorkFlow (Flujo de Trabajo)
- Mantenimiento del Usuario

Control del Color: DuPont™ Cromanet® incluyendo, calibrado espectrofotométrico, perfiles de color y edición para ambos procesos, así como para los colores directos.

Flujo de trabajo RIP: Software servidor de impresión DuPont™ Cromanet® que incluye:

- RIP PostScript® Nivel 3™ de Adobe®
- Formatos aceptados TIFF, JPEG, EPS, PDF
- Soporte Colores Directos (CIE L*a*b*)
- Servidor RIP con herramientas para multi impresoras

Normativa de seguridad: Certificado CE, FCC y DuPont SHEA

Garantía: Un año en piezas y mano de obra.

Vista Lateral Derecha

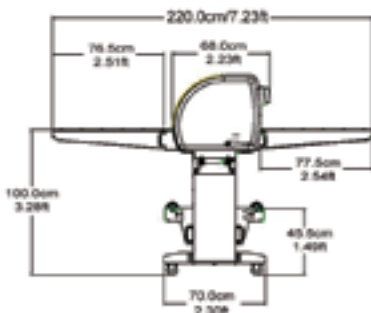

Vista Frontal

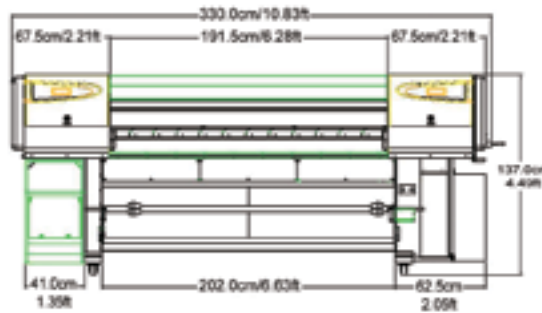

Visita Lateral Izquierda

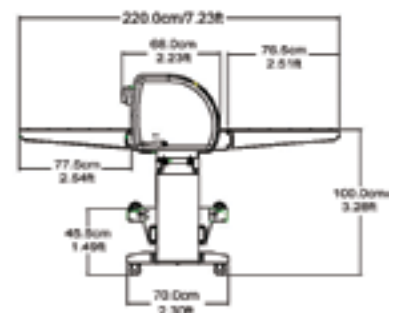

Toda la información técnica expuesta en este documento se ofrece de forma gratuita y está basada en datos técnicos que, a juicio de DuPont, son totalmente fiables. Se supone que será utilizada por personas con la competencia necesaria, a su propio riesgo y criterio. La información de precauciones durante la manipulación ofrecida aquí, presupone que las personas que hagan uso de ella se asegurarán por sí solas de que las condiciones de uso concretas no presentan ningún riesgo para la salud o la seguridad. Dado que las condiciones de uso del producto están fuera de nuestro control, no podemos ofrecer una garantía expresa o implícita a este respecto y, por lo tanto, no podremos aceptar ninguna responsabilidad relacionada con el uso dado a esta información. Este documento no contiene ninguna afirmación que pueda considerarse como una licencia de uso de una patente ni como recomendación de vulnerar los derechos de una patente.

El logotipo de DuPont, DuPont™, The miracles of science™, Cromanet®, Cromaprint®, son marcas comerciales registradas o marcas comerciales de E. I. du Pont de Nemours and Company o sus afiliadas. El resto de marcas comerciales son propiedad de las respectivas compañías mencionadas. Marca registrada® de DuPont de Nemours and Company. Todos los derechos reservados.

EDS-EU0102-SP (07/07)

DuPont Ventas y Soporte

Du Pont Imaging Technologies suministra y soporta al mercado a través del desarrollo, la fabricación y la venta.

Du Pont Ibérica, S.L

DuPont Imaging Technologies

Diagonal 561

08029 Barcelona

España

Tel. 93.2276183

DigitalPrinting@dupont.com

Si desea más información, visite

www.cromaprint.dupont.com



The miracles of science™

Se han incorporado los últimos desarrollos técnicos a todos los productos de DuPont. Las ilustraciones y descripciones están sujetas por tanto a modificaciones. Todos los derechos reservados para las imágenes e ilustraciones.