



DuPont™
Tyvek®
CommercialWrap®

DuPont™
Tyvek®
Wrap Caps

DuPont™
Tyvek®
ThermaWrap™

DuPont™
Tyvek®
CommercialWrap® D

DuPont™
Tyvek®
Tape

Guía de instalación comercial de DuPont™ Tyvek® Weather Barriers

MÉTODOS DE PROTECCIÓN SUPERIOR CONTRA LA
INTRUSIÓN DE AIRE Y AGUA



Tyvek.

VERSIÓN 3

Índice

Productos pertinentes	2
Productos requeridos	2
Requisitos del código de barreras contra la intemperie.....	3
Consideraciones especiales	3
Instrucciones de instalación	4
Continuidad.....	5
Terminaciones.....	5
Penetraciones.....	9
Sujetadores y espacios recomendados por DuPont.....	10
Sujeción alternativa.....	11
Cómo manejar rajaduras y agujeros	12
Consideraciones sobre las fachadas.....	12
Ladrillo	12
EIFS	12
Estuco.....	13
Panel de metal.....	13
Enchapado de piedra	13
Fornado de madera.....	13
Fornado de fibrocemento	13

Productos pertinentes

Barreras contra la intemperie

PRODUCTO	DIMENSIONES	ÁREA
DuPont™ Tyvek® CommercialWrap®	5 pies × 200 pies 10 pies × 125 pies	1,000 pies cuadrados 1,250 pies cuadrados
DuPont™ Tyvek® CommercialWrap® D	5 pies × 200 pies 10 pies × 125 pies	1,000 pies cuadrados 1,250 pies cuadrados
DuPont™ Tyvek® ThermaWrap™	5 pies × 150 pies 9 pies × 105 pies	750 pies cuadrados 900 pies cuadrados

Accesorios de instalación

PRODUCTO	TIPO	CANTIDAD
DuPont™ Tyvek® Tape	Dosificador de paquetes de 3"	24 rollos/caja
DuPont™ Tyvek® Metallized Tape	Rollos de 2" × 100'	12 rollos/caja
DuPont™ Tyvek® Wrap Caps	Tornillo de Wrap Cap de 2"	1000 sujetadores/caja

Productos tapajuntas

PRODUCTO	DIMENSIONES	ÁREA
DuPont™ FlexWrap™	7 pulg × 75 pies 9 pulg × 75 pies	43.7 pies cuadrados 56.2 pies cuadrados
DuPont™ FlexWrap™ NF	6 pulg × 75 pies 9 pulg × 75 pies	37.50 pies cuadrados 56.20 pies cuadrados
DuPont™ StraightFlash™	4 pulg × 150 pies 9 pulg × 125 pies	50 pies cuadrados 93.75 pies cuadrados
DuPont™ StraightFlash™ VF	6 pulg × 125 pies	62.5 pies cuadrados
DuPont™ Thru-Wall Flashing	12 pulg × 75 pies 18 pulg × 75 pies 24 pulg × 75 pies 36 pulg × 75 pies	75 pies cuadrados 112.5 pies cuadrados 150 pies cuadrados 225 pies cuadrados

Garantía de los materiales requeridos

Si le interesa la cobertura por garantía, consulte la garantía limitada de 10 años de los productos de DuPont Weatherization Systems para edificios de menos de 5 pisos y la garantía limitada de 10 años de los productos de DuPont Weatherizations Systems para edificios de más de 4 pisos.

Materiales requeridos

- DuPont™ Tyvek® Weather Barrier
- DuPont™ Tyvek® Tape de 3"
- DuPont™ Commercial Sealant o sellador recomendado por DuPont
- DuPont™ Tyvek® Wrap Caps o los sujetadores recomendados
- DuPont Flashing Systems

Requisitos del código de barreras contra la intemperie

El Código de Construcción Internacional de 2006 (Sección 1403.2 Protección contra la intemperie) requiere que las paredes exteriores provean al edificio de un recubrimiento mural exterior resistente a la intemperie. El recubrimiento mural exterior deberá incluir tapajuntas, según lo descrito en la Sección 1405.3. El recubrimiento mural exterior estará diseñado y construido de tal modo que ayude a evitar la acumulación de agua dentro del montaje de la pared proveyendo una barrera contra la intemperie detrás del enchapado exterior, según lo descrito en la Sección 1404.2, así como un medio para drenar el agua que entra en el montaje hacia el exterior. Deberá proveerse protección contra la condensación en el montaje mural exterior de acuerdo al Código internacional de conservación de energía.

Las barreras contra la intemperie DuPont™ Tyvek® cumplen con los siguientes códigos y lineamientos.

- Código nacional de construcción de Canadá de 2005
- Código de energía comercial de Massachussets (780 CMR, Cap. 13)
- Código de energía de Wisconsin
- ASHRAE 90.1 Código de energía modelo

Las barreras contra la intemperie DuPont™ Tyvek® están reconocidas por los siguientes informes de evaluación de códigos:

- Informe ICC-ES Legacy Report ER-4000: DuPont™ Tyvek® CommercialWrap®
- Informe ICC-ES Legacy Report 98-46: DuPont™ Tyvek® CommercialWrap®
- Informe ICC-ES Legacy Report NER-642: DuPont™ Tyvek® CommercialWrap®
- Informe ICC-ES Legacy Report 95105D: DuPont™ Tyvek® CommercialWrap®
- Informe ICC-ES ESR-1993: DuPont™ Tyvek® ThermaWrap™
- Informe ICC-ES ESR 2375: DuPont™ Tyvek® CommercialWrap®

Consideraciones especiales

1. DuPont™ Tyvek® CommercialWrap® D deberá instalarse con ranuras verticales que suben y bajan.
2. DuPont requiere que DuPont™ Tyvek® CommercialWrap® y DuPont™ Tyvek® Commercial Wrap® D se cubran dentro de los nueve (9) meses (270 días) de su instalación. DuPont™ Tyvek® ThermaWrap™ debe cubrirse dentro de los cuatro (4) meses (120 días) de su instalación.
3. No se requiere ninguna preparación de las superficies para instalar las barreras contra la intemperie DuPont™ Tyvek®.
4. Por lo general no se requiere imprimación para que los productos de DuPont Flashing Systems se adhieran a la mayoría de los materiales de construcción. Sin embargo, las condiciones climáticas adversas o las temperaturas frías podrían requerir el uso de un imprimador para promover la adhesión. Además, el hormigón, la mampostería y el cartón de yeso con exterior forrado de fibra requieren el uso de los imprimadores recomendados. Consulte a su especialista en DuPont™ Tyvek® local para recomendaciones sobre imprimadores y imprimadores recomendados. Los productos de DuPont Flashing Systems actúan mejor si se instalan a temperaturas superiores a 25°F (-4°C).
5. Para disfrutar los beneficios del valor R efectivo de DuPont™ Tyvek® ThermaWrap™, deberá instalarse con el lado metálico brillante hacia un espacio de aire mínimo de ¾ pulgada. Sin un espacio de aire, el valor R efectivo de DuPont™ Tyvek® ThermaWrap™ se verá reducido o eliminado pero DuPont™ Tyvek® ThermaWrap™ seguirá actuando como barrera contra la intemperie.
6. Antes de aplicar DuPont™ Tyvek® Tape de 3", las superficies deben estar limpias y secas. Durante la instalación debe usarse una presión firme y pareja con la mano o un rodillo tipo "J".
7. Puede usarse DuPont™ FlexWrap™ NF en lugar de DuPont™ FlexWrap™ a lo largo de esta guía.
8. Debe aplastarse el sellador comercial DuPont™ Commercial Sealant para permitir que el proceso de curado natural cree una unión cóncava.

Para obtener más indicaciones y conocer los selladores recomendados, llame al 1-800-44-Tyvek (800-448-9835), visite nuestro sitio web en www.construction.tyvek.com o consulte a su especialista en DuPont™ Tyvek® local.

Instrucciones de instalación

PASO 1

- A. Comenzando en una esquina del edificio, desenrollar la barrera contra la intemperie DuPont™ Tyvek® manteniendo el rollo a plomo. Extender aproximadamente 12" más allá del rincón o la esquina de la pared.
- B. Solapar verticalmente la próxima lámina de DuPont™ Tyvek® en al menos 6". Se han provisto líneas emparilladas verticales cada 8" en DuPont™ Tyvek® CommercialWrap® para ayudar en la alineación del espaciamiento de los montantes.

Nota: Es importante mantener el solapado correcto. Las barreras contra la intemperie DuPont™ Tyvek® deben instalarse desde la parte inferior del edificio hacia arriba para asegurar el solapado correcto.

Nota: Es aceptable la instalación vertical de DuPont™ Tyvek® CommercialWrap® y DuPont™ Tyvek® ThermaWrap™. Se requiere un solapado de 6" y el solapado correcto de las costuras verticales y horizontales. No se permite esta instalación para DuPont™ Tyvek® CommercialWrap® D.

PASO 2

DuPont™ Tyvek® debe solapar el tapajuntas pasante* en al menos 6". Para la reducción máxima de las fugas de aire (cuando se instala como barrera contra el aire), sellar el recubrimiento en la parte inferior de la pared con sellador, DuPont™ Tyvek® Tape o DuPont™ StraightFlash™. (Si no se utiliza ningún tapajuntas pasante*, el borde inferior del DuPont™ Tyvek® debería extenderse sobre la placa del antepecho en por lo menos 2".)

Nota: Consultar la guía de instalación de DuPont™ Thru-Wall Flashing que se encuentra en la página web o en la Guía de Flashing para integrar las barreras contra la intemperie DuPont™ Tyvek® con el tapajuntas pasante*.

PASO 3

Para evitar que el DuPont™ Tyvek® sea dañado por la instalación de revestimiento, debe prestarse especial atención para verificar que el DuPont™ Tyvek® esté bien apretado en los rincones antes de sujetarlo.

Nota: Para evitar que el DuPont™ Tyvek® sea dañado por la instalación de revestimiento, debe prestarse especial atención para verificar que el DuPont™ Tyvek® esté bien apretado en los rincones antes de sujetarlo.

PASO 4

Desenrollar el DuPont™ Tyvek® directamente encima de las aberturas aproximadas de las ventanas y las puertas. La capa superior de DuPont™ Tyvek® debe solapar la capa inferior de DuPont™ Tyvek® en al menos 6". No instalar sujetadores a una distancia menor de 6" de los antepechos y los montantes de las aberturas ni menor de 9" del travesaño de las aberturas. Se sujetará el DuPont™ Tyvek® durante la instalación del tapajuntas. Consúltese la Guía de instalación comercial de DuPont Flashing Systems para preparar las aberturas de ventanas y puertas.

PASO 5

Encintar todas las costuras horizontales y verticales con DuPont™ Tyvek® Tape de 3".

PASO 6

Después de instalar la barrera contra la intemperie, consúltese la Guía de instalación comercial de DuPont Flashing Systems para preparar y colocar los tapajuntas en las ventanas y las puertas.

Nota: Cuando se instala una segunda capa de barrera contra la intemperie DuPont™ Tyvek®, usar el régimen de sujeción recomendado por DuPont con sujetadores provisionales o permanentes.

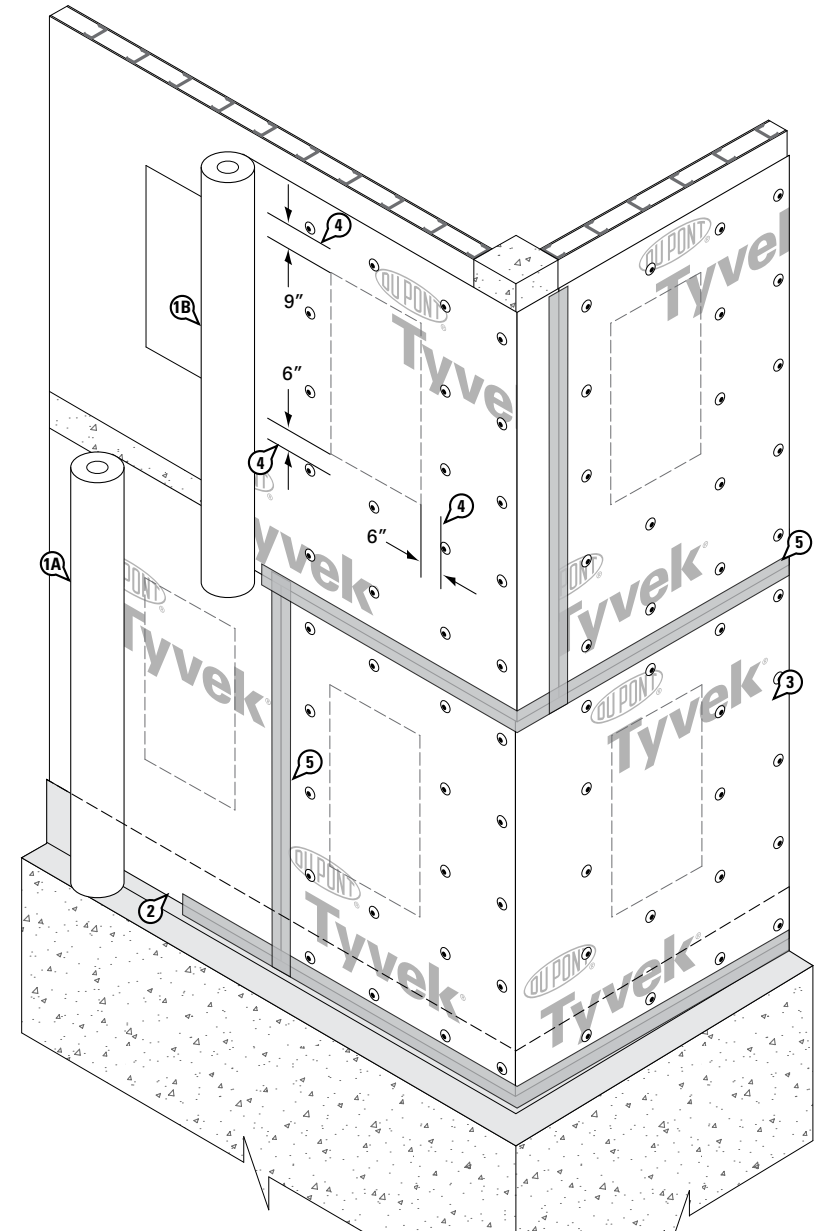

*Se recomienda DuPont™ Thru-Wall Flashing.

Continuidad

Terminaciones

Es importante mantener la continuidad de la barrera contra la intemperie desde arriba hasta abajo con el solapado apropiado. Debe envolverse la superficie entera de la pared, incluyendo los espacios no acondicionados.

Debe prestarse especial atención a todas las terminaciones y transiciones para asegurar que se mantenga un plano de drenaje correcto y una barrera continua contra la intemperie.

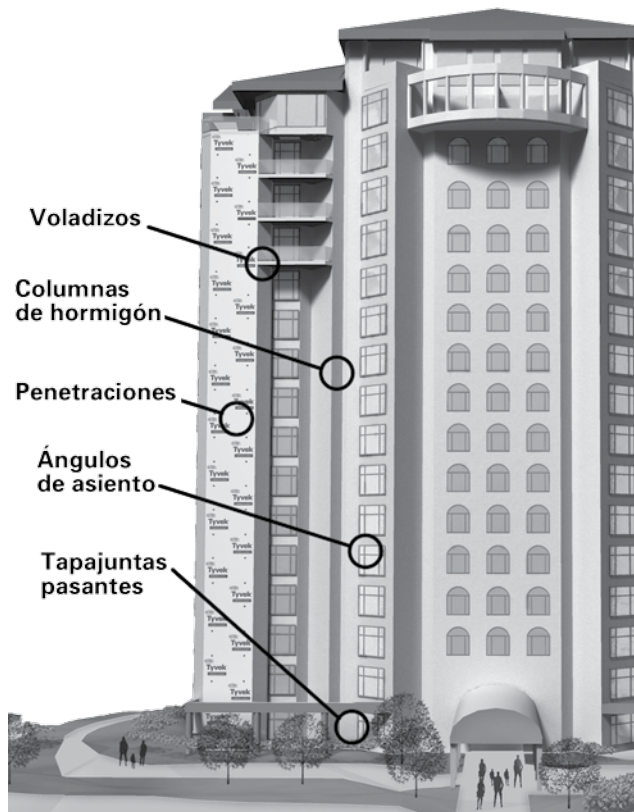

Tapajuntas pasantes*

- Solapar el tapajuntas pasante* en 6".
- Sujetar mecánicamente la parte inferior de la barrera contra la intemperie hasta la parte superior del tapajuntas pasante*.
- Sellar las costuras verticales y horizontales usando DuPont™ Tyvek® Tape de 3" o DuPont™ StraightFlash™

*Se recomienda DuPont™ Thru-Wall Flashing.

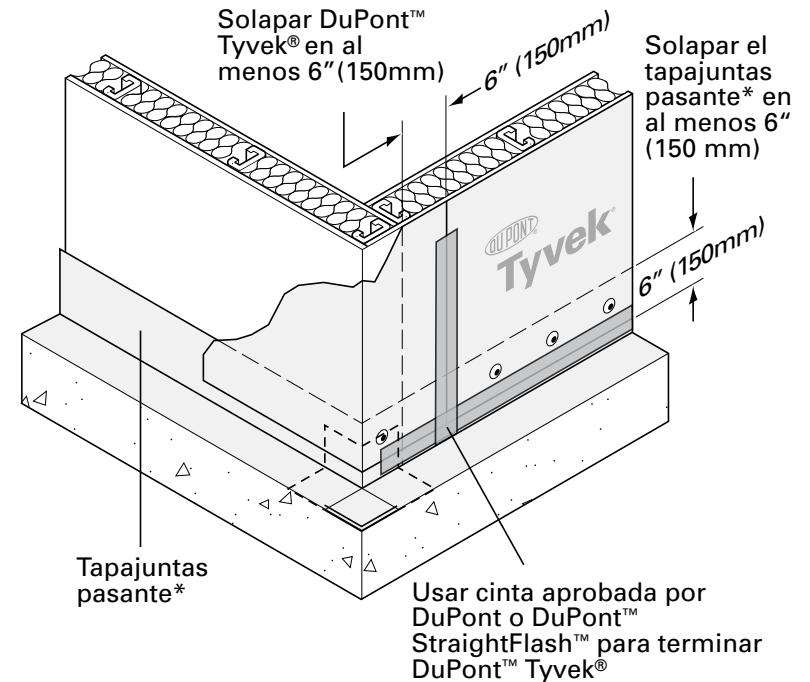

Guía de instalación comercial de DuPont™ Tyvek® Weather Barrier

Ángulos de asiento

- A. Debe aplicarse tapajuntas pasante* a la parte superior del ángulo de asiento y debe solaparse correctamente la barrera contra la intemperie DuPont™ Tyvek® en al menos 6".
- B. Sellar la barrera contra la intemperie DuPont™ Tyvek® contra la parte inferior del ángulo de asiento usando DuPont Flashing.
- C. Sellar la parte inferior de la barrera contra la intemperie DuPont™ Tyvek® contra el tapajuntas pasante* usando DuPont™ Tyvek® Tape de 3" o DuPont™ StraightFlash™.

*Se recomienda DuPont™ Thru-Wall Flashing.

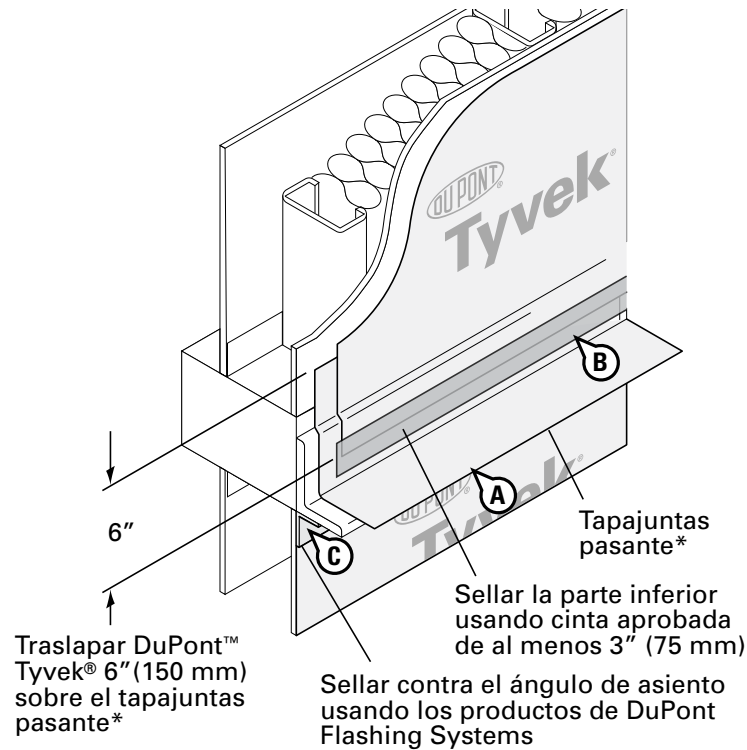

Voladizos de hormigón

Sellar contra los voladizos de hormigón usando el imprimador recomendado por DuPont y productos de DuPont Flashing Systems.

PASO 1

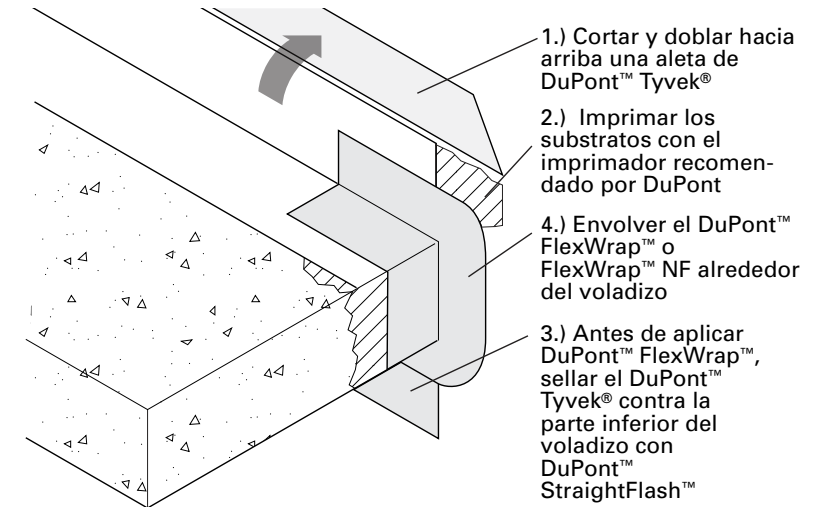

PASO 2

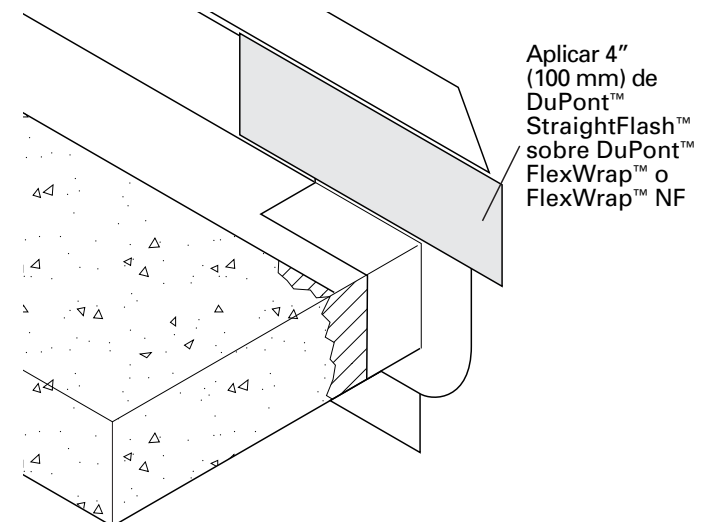

PASO 3

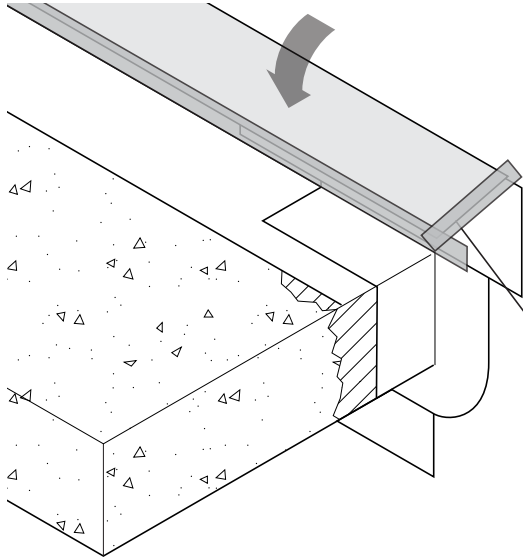

Bajar el DuPont™ Tyvek® y encintar las costuras usando una cinta aprobada con un ancho de al menos 3" (75 mm)

Columna de hormigón (método 1)

- Envolver la barrera contra la intemperie DuPont™ Tyvek® alrededor de la columna de hormigón.
- Sujetar mecánicamente la barrera contra la intemperie DuPont™ Tyvek® con el espaciamiento recomendado. (Consúltense la sección sobre sujetadores y espacios recomendados de este documento)

Nota

Sujetar mecánicamente la barrera contra la intemperie DuPont™ Tyvek® en la columna de hormigón si fuera necesario para mantener los espacios recomendados entre los sujetadores.

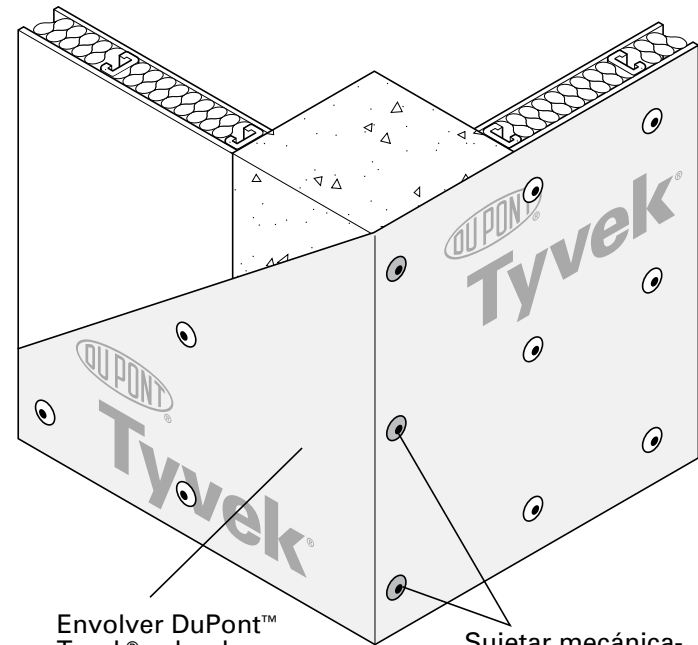

Envolver DuPont™ Tyvek® sobre la columna de

Sujetar mecánicamente el DuPont™ Tyvek® con el espaciamiento recomendado Usar el sujetador apropiado para cada sustrato

Guía de instalación comercial de DuPont™ Tyvek® Weather Barrier

Columna de hormigón (método 2)

- Imprimir la columna de hormigón con el imprimador recomendado por DuPont.
- Cortar la barrera contra la intemperie DuPont™ Tyvek® en la columna de hormigón, dejando que aproximadamente 2" solapen la columna de hormigón.
- Sujetar la barrera contra la intemperie en los montantes mecánicamente.
- Sellar la barrera contra la intemperie contra el hormigón usando los productos de DuPont Flashing Systems.

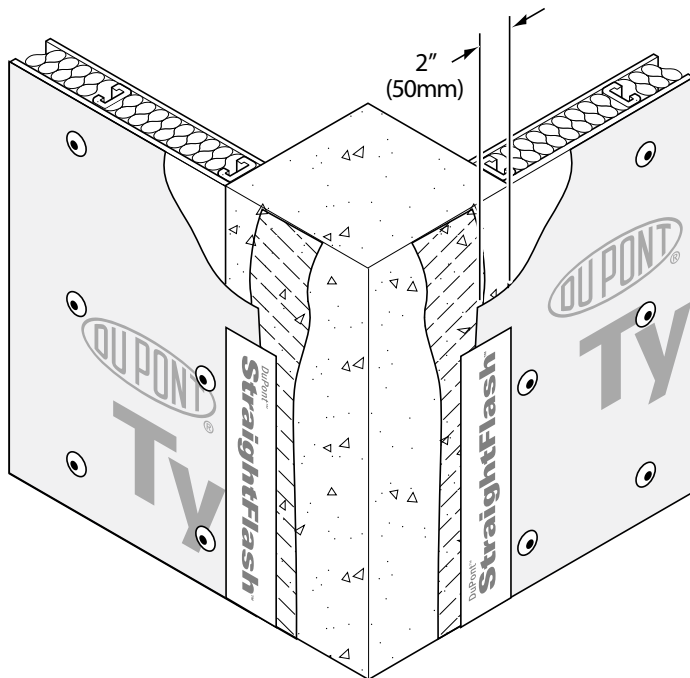

Opción 1

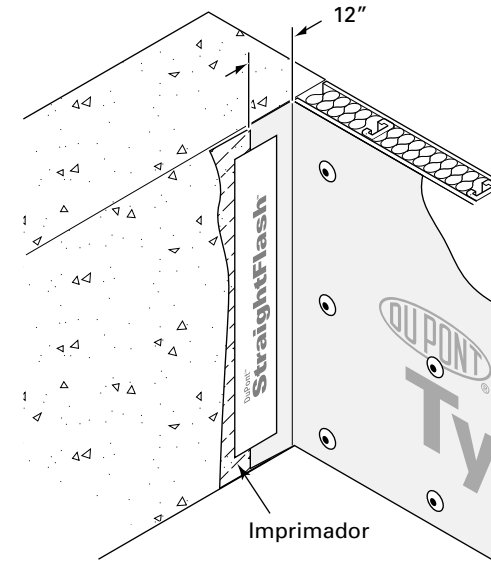

Opción 2

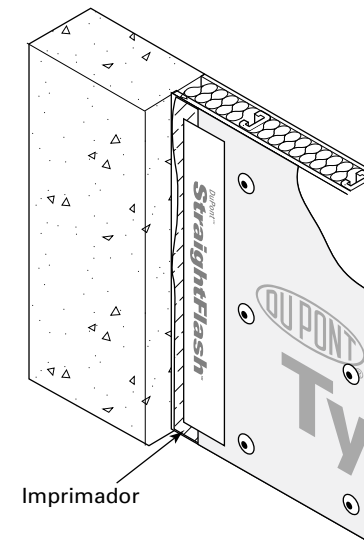

Guía de instalación comercial de DuPont™ Tyvek® Weather Barrier

Penetraciones

Sellar el DuPont™ Tyvek® alrededor de todas las penetraciones eléctricas, de HVAC y de plomería con sellador y DuPont™ Tyvek® Tape, DuPont™ FlexWrap™ o DuPont™ FlexWrap™ NF. No se requieren sujetadores cuando se usa DuPont™ FlexWrap™ NF. Los productos con bridas deben integrarse en la barrera contra la intemperie usando DuPont™ Tyvek® Tape o productos de DuPont Flashing Systems. Deben aplicarse DuPont™ StraightFlash™ o los parches recomendados por DuPont detrás de las placas base de asiento de ladrillo y otras placas de sujeción metálicas.

Primero debe aplicarse DuPont™ Tyvek® Tape alrededor de la penetración. Se utiliza DuPont™ Tyvek® Tape para reforzar la barrera contra la intemperie DuPont™ Tyvek®. Es importante que se instale la cinta bien contra el objeto penetrante. Luego aplicar una cantidad adecuada de DuPont™ Commercial Sealant o el sellador recomendado por DuPont alrededor de la penetración.

PASO 1



PASO 2

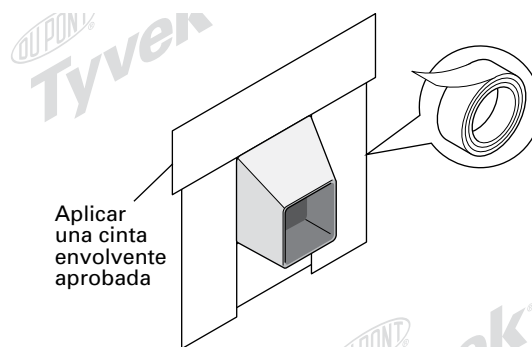

PASO 3

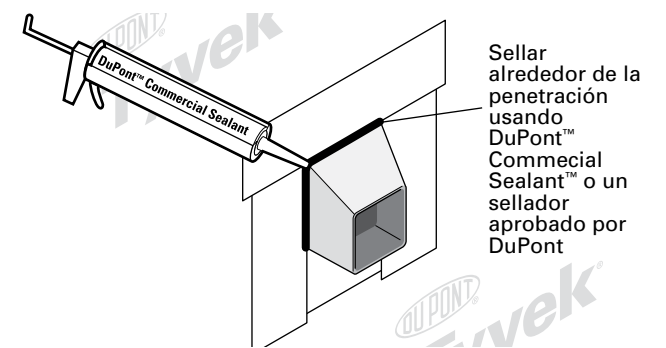

PASO 1



PASO 2

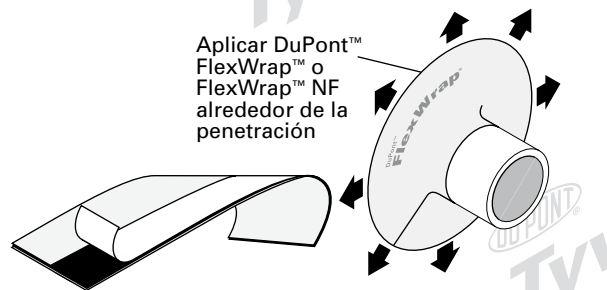

PASO 3

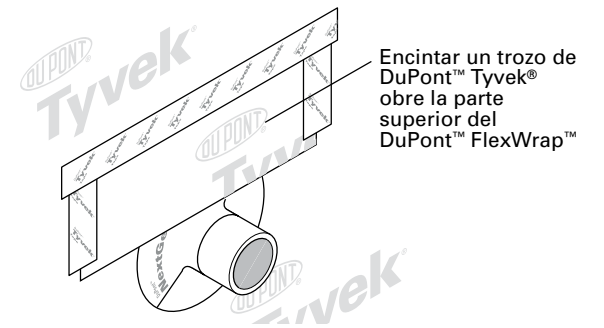

Sujetadores y espacios recomendados

- Tornillos de casquete de plástico DuPont de 2"
- Arandelas con juntas de metal de 1-1/4" con tornillos
- Arandelas con juntas de metal de 2" con tornillos
- Grapa de casquete de plástico de 1" con suficiente fuerza en las patas para lograr una penetración de 5/8" en el montante de madera (para la construcción con esqueleto de madera)
- Clavos #4 con casquete de plástico de 1" (para la construcción con esqueleto de madera)
- Sujetadores Tapcon® con casquetes de plástico de 2" (para la construcción de mampostería)

Tabla 1 – Barrera contra la intemperie DuPont™ Tyvek® con sujetadores tornillo y un espacio de 16" O.C. entre los montantes de acero

Tamaño de la arandela	Espaciamento de los sujetadores	Presión permisible*	
		psf	mph
2" de metal	12"	90 psf	188 mph
	18"	60 psf	153 mph
2" de plástico	12"	70 psf	165 mph
	18"	45 psf	133 mph
1.25" de metal	12"	60 psf	153 mph
	18"	40 psf	125 mph

*Los valores presentados son las máximas presiones permisibles. Tal vez deba aplicarse un factor de seguridad para ciertos sistemas de revestimiento.

Sujeción provisoria

La selección y el uso de métodos de sujeción provisoria puede ser una opción según el régimen de construcción, las opciones de revestimiento y las prácticas de construcción locales. No se debe depender de los sujetadores provisorios para fijar las barreras contra la intemperie DuPont™ Tyvek® permanentemente, debido a la fuerza de sujeción limitada de estos métodos de sujeción. Si se usan sujetadores provisorios, debe aplicarse una sujeción permanente lo más pronto posible para mantener la integridad y el desempeño de la barrera contra la intemperie DuPont™ Tyvek®.

Métodos de sujeción provisoria:

- Sujetadores recomendados por DuPont en un régimen reducido de 24-48"
- Adhesivos recomendados por DuPont aplicados en tiras verticales en intervalos de 24-36" o en cada línea de montantes por medio
- Grapa de casquete de 1 pulgada en revestimiento a base de madera y detrás de 3 manos de estuco, espuma o aplicaciones de enchapado de piedra.
- Grapas más pequeñas en revestimiento a base de madera (OSB, madera laminada) con un régimen de sujetadores que no supere 4 por yarda cuadrada. No deben usarse sujetadores de grapas pequeñas en revestimientos de cartón de fibra o espuma.
- Si se usan grapas pequeñas para sujetar las barreras contra la intemperie DuPont™ Tyvek® provisoriamente en el yeso exterior, el régimen de sujeción no debe superar 4 por yarda cuadrada y cada grapa debe estar cubierta de DuPont™ Tyvek® Tape. Es aceptable cubrir las grapas debajo de una costura de barrera contra la intemperie encintada.

Sujeción alternativa

- A. Placas base de asiento de ladrillo y placas de metal con parches de DuPont™ StraightFlash™ o parches alternativos recomendados por DuPont detrás.
- B. Listones de enrasar o canales de metal sujetos en intervalos recomendados

Nota

- Tal vez se necesiten sujetadores adicionales entre los asientos de ladrillo y otros sujetadores alternativos para mantener el espacio recomendado entre sujetadores.

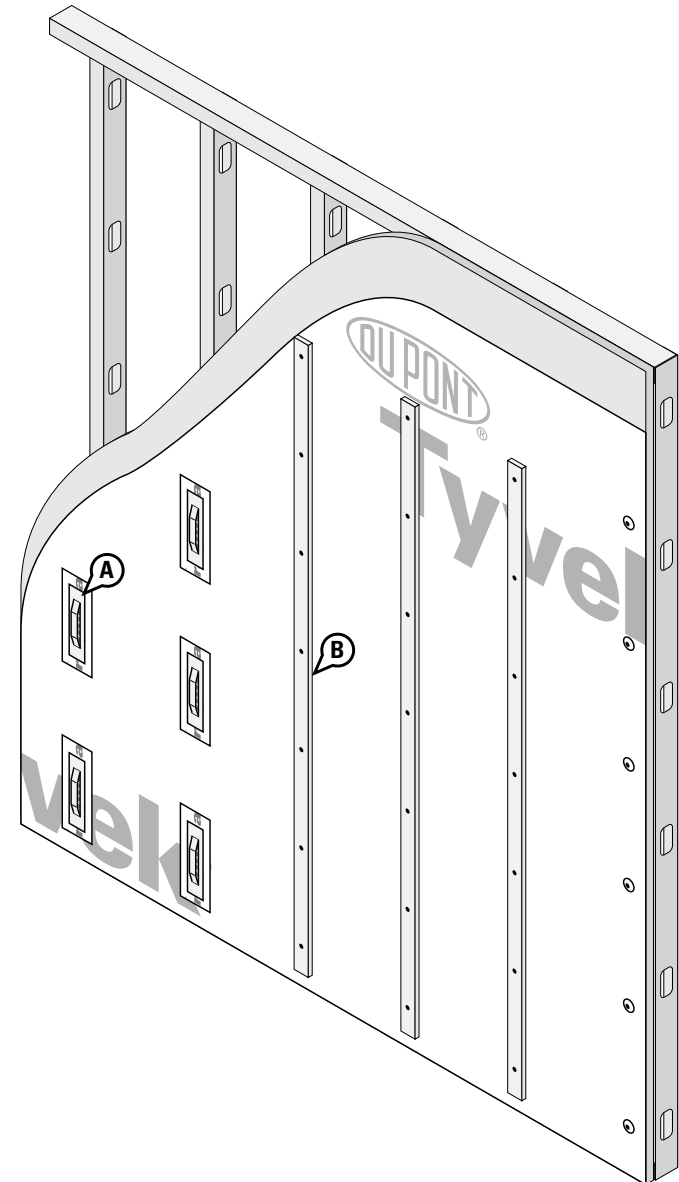

Cómo manejar rajaduras y agujeros

- Es posible que se produzcan rajaduras menores durante la instalación de la barrera contra la intemperie DuPont™ Tyvek®. Asegúrese de encintar todas las rajaduras. Las rajaduras pueden cubrirse fácilmente con DuPont™ Tyvek® Tape de 3" o productos de DuPont Flashing Systems.
- Es posible que las rajaduras más grandes requieran que se corte un trozo de DuPont™ Tyvek® para reparar la rajadura. Medir y cortar un trozo de DuPont™ Tyvek® lo suficientemente grande para tapar la rajadura con 6" adicionales. Hacer un corte encima de la rajadura lo suficientemente grande para que quepa el parche. Meter el parche al menos 6" en la ranura y solapar sobre la barrera contra la intemperie inferior. Encintar a lo largo del perímetro comenzando en la parte inferior de la rajadura y solapando la cinta superior sobre la cinta inferior.

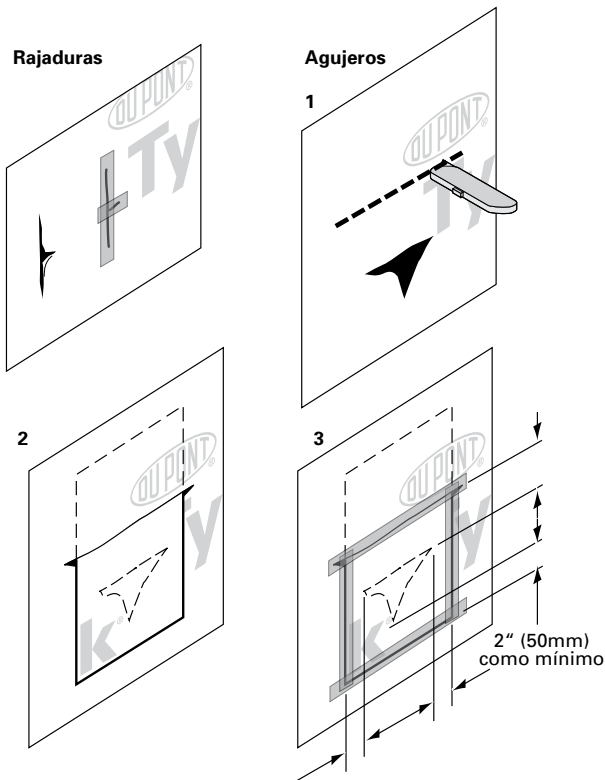

Consideraciones sobre fachadas/exteriores

Ladrillo

La Asociación de la Industria del Ladrillo recomienda un espacio de aire de 1" delante de la construcción con montantes de madera y un espacio de aire de 2" delante de la construcción con montantes de acero. En línea con estos requisitos y recomendaciones, se pueden separar las barreras contra la intemperie DuPont™ Tyvek® del enchapado de ladrillo por un espacio de aire de al menos 1". Se integrarán los tapajuntas de las ventanas y las puertas y los tapajuntas pasantes* con la capa de DuPont™ Tyvek®, asegurando un solapado correcto. Para el máximo manejo de la humedad y el secado del sistema de paredes, se ventilará el espacio de aire delante del DuPont™ Tyvek® hacia el exterior en la parte superior e inferior de la pared. Algunos tipos de asientos de ladrillo pueden servir de sujetadores alternativos para las barreras contra la intemperie. La instalación de sujetadores alternativos dentro de 24 horas de la colocación de la capa de DuPont™ Tyvek® podría reducir el número de sujetadores requeridos durante la fijación inicial de la barrera contra la intemperie DuPont™ Tyvek®.

EIFS

Se instalarán las barreras contra la intemperie DuPont™ Tyvek® y el revestimiento de EIFS según las instrucciones del fabricante y las normas de la industria. Para promover el drenaje, se recomienda instalar DuPont™ Tyvek® CommercialWrap® D detrás del aislamiento exterior. Se integrarán los tapajuntas de las ventanas y las puertas y los tapajuntas pasantes* con la capa de DuPont™ Tyvek®, asegurando el solapado correcto. El éxito de la instalación y el desempeño del revestimiento de EIFS depende del diseño y la construcción correctos de los materiales y sistemas adyacentes a la estructura.

Aislamiento exterior

Las barreras contra la intemperie DuPont™ Tyvek® y el aislamiento exterior se instalarán de acuerdo a las instrucciones del fabricante y las normas de la industria. Se pueden instalar las barreras contra la intemperie DuPont™ Tyvek® sobre el aislamiento exterior rígido o debajo del mismo, entre el revestimiento y el aislamiento exterior. Para promover el drenaje, se recomienda usar DuPont™ Tyvek® CommercialWrap® D cuando se instala la capa de DuPont™ Tyvek® entre el revestimiento y el aislamiento exterior. Se integrarán los tapajuntas de las ventanas y las puertas y los tapajuntas pasantes* con la capa de DuPont™ Tyvek®, asegurando el solapado correcto. El éxito de la instalación y el desempeño del revestimiento exterior depende del diseño y la construcción correctos de los materiales y sistemas adyacentes a la estructura.

*Se recomienda DuPont™ Thru-Wall Flashing

Guía de instalación comercial de DuPont™ Tyvek® Weather Barrier

Estuco

Cuando se instala estuco encima de revestimiento en base a madera, el Código internacional de edificación de 2006 (Sección 2510.6) requiere “una barrera resistente a la intemperie con un rendimiento al menos equivalente a dos capas de papel Grado D” o una capa de barrera contra la intemperie separada del estuco por una “capa interpuesta”. Cuando se usan barreras contra la intemperie DuPont™ Tyvek® detrás del estuco, deben estar separadas del mismo por una segunda capa de barrera contra la intemperie DuPont™ Tyvek®, una capa de papel de construcción Grado D, fieltro, cartón espuma rígido o el forro de papel de listones forrados de papel. La primera capa (directamente encima del revestimiento o los montantes) sirve de barrera contra la intemperie del sistema de paredes y está integrada con los tapajuntas de las ventanas y las puertas, el escantillón mechnal en la parte inferior de la pared y cualquier tapajuntas pasantes* o uniones de expansión. Se instalarán los listones sobre la capa interpuesta (segunda capa) según ASTM C1063-03 Especificación estándar para la instalación de listones y enrasillado para recibir revoque interior y exterior a base de cemento Portland y códigos aplicables. Cuando se instala cartón espuma rígido sobre la barrera contra la intemperie DuPont™ Tyvek® como capa interpuesta, puede dar mayor soporte estructural a la capa de DuPont™ Tyvek® y sujetadores alternativos de las barreras contra la intemperie. La instalación de sujetadores alternativos dentro de 24 horas de la colocación de la capa de DuPont™ Tyvek® podría reducir el número requerido de sujetadores usados para la fijación inicial de la barrera contra la intemperie DuPont™ Tyvek®.

Panel de metal

Se instalarán las barreras contra la intemperie DuPont™ Tyvek® y los sistemas de revestimiento de paneles de metal según las instrucciones del fabricante y las normas de la industria. Se recomienda instalar DuPont™ StraightFlash™ o parches alternativos recomendados por DuPont detrás de todas las ménsulas de instalación de metal. Se integrarán los tapajuntas de las ventanas y las puertas y los tapajuntas pasantes* con la capa de DuPont™ Tyvek®, asegurando el solapado correcto.

Enchapado de piedra

El Código internacional de construcción de 2006 (Sección 1405.6) requiere dos capas de barrera contra la intemperie detrás del enchapado de piedra sobre la construcción con armazón de madera. Cuando se usan detrás de enchapado de piedra, las barreras contra la intemperie DuPont™ Tyvek® se instalarán de manera similar a la instalación detrás del estuco. Las barreras contra la intemperie DuPont™ Tyvek® deben estar separadas de la piedra y el mortero por una segunda capa de barrera contra la intemperie DuPont™ Tyvek®, una capa de papel de construcción Grado D, fieltro, cartón espuma rígido o el forro de papel de listones forrados de papel. La primera capa (directamente encima del revestimiento o los montantes) sirve de barrera contra la intemperie del sistema de paredes y está integrada con los tapajuntas de las ventanas y las puertas, el escantillón mechnal en la parte inferior de la pared y cualquier tapajuntas pasantes* o uniones de expansión.

Forrado de madera

Se instalarán las barreras contra la intemperie DuPont™ Tyvek® y el forrado de madera según las instrucciones del fabricante, las normas de la industria y los códigos pertinentes. Según lo recomendado por la Western Red Cedar Lumber Association y el Laboratorio de Productos Forestales de los Estados Unidos, el forrado de madera debe imprimirse en los seis lados antes de su instalación. En instalaciones de alta exposición, se pueden mejorar el drenaje y el manejo del agua usando DuPont™ Tyvek® CommercialWrap® D o creando un revestimiento como pantalla contra la lluvia con un espacio de aire más grande detrás del forrado usando listones de enrasar.

Forrado de fibrocemento

Se instalarán las barreras contra la intemperie DuPont™ Tyvek® y el forrado de fibrocemento según las instrucciones del fabricante y las normas de la industria. En instalaciones de alta exposición, se podrán mejorar el drenaje y el manejo del agua usando DuPont™ Tyvek® CommercialWrap® D o creando un revestimiento como pantalla contra la lluvia con un espacio de aire más grande detrás del forrado usando listones de enrasar.

*Se recomienda DuPont™ Thru-Wall Flashing

Especificaciones técnicas

Las barreras contra la intemperie DuPont™ Tyvek® utilizadas en los productos de construcción están fabricadas con el 100% de fibras de polietileno de alta densidad no tejidas e impermeables que han sido unidas por calor y presión, sin adhesivos ni materiales de relleno, en una lámina duradera y resistente. Se han incorporado aditivos en el polietileno para brindar resistencia a la luz ultravioleta. DuPont exige que se cubran DuPont™ Tyvek® CommercialWrap® y CommercialWrap® D dentro de los nueve (9) meses (270 días) de su instalación y que se cubra DuPont™ Tyvek® ThermaWrap™ dentro de los cuatro (4) meses (120 días) de su instalación.

DuPont™ Thru-Wall Flashing es una membrana tapajuntas compuesta autoadhesiva de 40 milímetros. La lámina superior está compuesta de DuPont™ Elvaloy® e ingredientes termoplásticos que están reforzados con fibras de poliéster. Se aplica un adhesivo de goma sintético en la superficie inferior de la membrana. Un borde de 1-1/2" de la lámina superior no tiene el adhesivo de goma sintética aplicada para proveer una superficie adecuada para la adhesión del sellador y para uso como borde de goteo. Las esquinas y las contenciones extremas están hechas de DuPont™ Elvaloy® e ingredientes termoplásticos. Se han incorporado aditivos para proporcionar una resistencia extendida a la luz ultravioleta.

Los productos tapajuntas DuPont™ FlexWrap™ y StraightFlash™ están elaborados a base de un adhesivo de goma sintética y una lámina superior de fibras de polietileno de alta densidad no tejidas e impermeables. Se han incorporado aditivos en estos materiales para brindar resistencia a la luz ultravioleta. DuPont exige que DuPont™ FlexWrap™ y StraightFlash™ se cubran dentro de los cuatro (4) meses (120 días) de su instalación.

Advertencia

Las barreras contra la intemperie DuPont™ Tyvek® son resbaladizas y no deben utilizarse en ninguna aplicación sobre la que se caminará. Además, debido a que son resbaladizas, DuPont recomienda la utilización de puntales extensibles, andamiaje o elevadores para trabajar en el exterior en alturas superiores al primer piso. Si se deben utilizar escaleras, se debe tener mucho cuidado de utilizarlas respetando las medidas de seguridad y cumpliendo con los requisitos establecidos por los estándares 14.1, 14.2 y 14.5 de la ANSI para escaleras hechas de madera, aluminio y fibra de vidrio respectivamente. DuPont™ Tyvek® es inflamable y debe protegerse de las llamas y otras fuentes de calor. DuPont™ Tyvek® se derrite a los 275°F (135°C) y, si la temperatura de DuPont™ Tyvek® alcanza los 750°F (400°C), se quemará y el fuego podría extenderse más allá del punto de ignición. Para obtener más información, llame al 1-800-44-Tyvek.

Los productos DuPont™ Thru-Wall Flashing, DuPont™ FlexWrap™ y DuPont™ StraightFlash™ y su papel removible son resbaladizos y no debe caminar sobre ellos. Quite el papel protector del área de trabajo inmediatamente. DuPont™ Thru-Wall Flashing se derrite a temperaturas superiores a 480°F (250°C). DuPont™ FlexWrap™ y StraightFlash™ se derriten a temperaturas superiores a 250°F (121°C). Los productos de los DuPont Flashing Systems son inflamables y deben protegerse de las llamas y otras fuentes de calor. Si se incendian, las gotas encendidas pueden caer lejos del punto de ignición. Para obtener más información, llame al 1-800-44-Tyvek.

El DuPont™ Commercial Sealant es irritante para la piel, los ojos y el tracto respiratorio. Para su correcta utilización, siga las instrucciones indicadas en la etiqueta del producto. Para información de salud, consulte la Hoja de datos de seguridad del material o llame a Chemtrec al 1-800-424-9300.

Nota

Cuando se instalan junto con otros materiales de construcción, los productos de DuPont Flashing Systems deben estar adecuadamente solapados con esos materiales, de tal manera que el agua se desvíe hacia el exterior del sistema de la pared. Los productos DuPont™ Tyvek® son barreras secundarias contra la intemperie y no son la principal barrera contra el agua. La fachada exterior es la principal barrera. Deben seguirse los requisitos de instalación y mantenimiento del fabricante de la fachada para todos los sistemas de fachadas para mantener las propiedades impermeabilizantes y garantizar el funcionamiento de DuPont™ Tyvek®. La utilización de aditivos, revestimientos o productos de limpieza en el sistema de la fachada puede afectar el desempeño de las barreras resistentes al agua DuPont™ Tyvek®. Los productos de DuPont™ Tyvek® Weather Barrier Systems deben utilizarse como se indica en esta guía de instalación. Para una protección superior contra la penetración masiva de agua, DuPont sugiere un sistema que combine una fachada exterior de calidad, una buena barrera secundaria contra la intemperie, un revestimiento exterior, materiales tapajuntas y detalles adecuados, así como la utilización de puertas y ventanas de alta calidad prestando especial atención a la correcta instalación de cada componente. En un sistema en el que no se utiliza un revestimiento exterior y DuPont™ Tyvek® se instala directamente sobre los montantes de la pared, se deben elegir materiales para la fachada exterior que garanticen la máxima protección contra la intrusión del agua. Son muy importantes la mano de obra cuidadosa y la correcta instalación de cada componente.

DuPont cree que esta información es confiable y correcta. La información puede estar sujeta a correcciones a medida que se adquiera más experiencia y conocimiento. Es responsabilidad del usuario determinar los materiales de construcción adecuados que se necesitan.

Para obtener la información completa sobre la garantía, llame al 1-800-44-Tyvek.

Para presentar un reclamo de garantía, comuníquese con DuPont en www.construction.tyvek.com o llame al 1-800-44-Tyvek. La cobertura de la garantía exige la presentación del comprobante de compra del producto de DuPont™ Tyvek® Weatherization Systems en la emisión.

Esta información no debe utilizarse por terceros para publicidad, promoción u otras publicaciones con fines comerciales.

Para obtener más información acerca de DuPont™ Tyvek® Weatherization Systems, llame al 1-800-44-Tyvek o visítenos en www.construction.tyvek.com



Tyvek.